

# STATUTÁRNÍ MĚSTO LIBEREC

8. zasedání zastupitelstva města dne : 25.9. 2008

## **Bod pořadu jednání:**

**Věc: Majetkoprávní operace - Odbor rozvojových projektů:**

**Zpracoval:** Dagmar Salomonová, odbor rozvojových projektů

odbor, oddělení: odbor rozvojových projektů

telefon: 485 24 3579, 485 24 3510

**Schválil:** vedoucí oddělení -

vedoucí odboru Ing. Ladislav Fučhs, vedoucí odboru rozvojových projektů

**Projednáno:** v radě města dne 16.9.2008

**Poznámka:**

**Předkládá:** Ing. Jiří Kittner, v. r.  
primátor města

Ing. Ivo Palouš, náměstek primátora

## **Návrh usnesení**

Zastupitelstvo města po projednání

***s c h v a l u j e***

majetkoprávní operace pod body :

- I. Výkup
- II. Bezúplatný převod
- III. Změna usnesení

## I. VÝKUP

### **I. kat. území : Liberec – odkup trasy pro instalaci optických vláken v úseku mezi Krajskou vědeckou knihovnou a Policií ČR**

zpracoval	: Salomonová
typ/využití stavby	: ochranná trubka HDPE pro instalaci optických vláken
vlastník nemovitostí	: ŠINDY, spol. s r.o., Radlická 1170/61, 150 00 Praha 5 odštěpný závod Zhořelecká 123/14, 460 01
účel převodu	: Metropolitní síť optických vláken pro MS 2009
zákonná úprava	: § 588 a násl. obč. zákoníku
projednáno	: RM 16.9.2008 - souhlas

**Kupní cena celkem : 60.000,- Kč**

#### **Důvodová zpráva :**

Rada města na svém zasedání dne 26.8.2008 projednala materiál „Náklady na vytvoření záložních okruhů sítě optických vláken pro MS FIS NOD-DIC Liberec 2009“ a přijatým usnesením uložila odboru rozvojových projektů dokončit s vlastníkem, tj. společností ŠINDY, spol. s r.o. jednání o odkoupení trasy – úseku č. 8: Krajská vědecká knihovna – Police ČR a předložit ke schválení příslušný návrh majetkoprávní operace.

Konkrétně se jedná o to, že pro potřeby MS 2009, zejména pro televizní přenosy, obrazové přenosy a telematický systém, které vytěžují celou kapacitu vybudovaných tras, respektive počet instalovaných optických vláken, je vyžadováno vytvoření bezpečnostních záložních okruhů, schopných převzít základní funkce v případě přerušení hlavní trasy. Pro tyto účely byly hledány možnosti využití sítí ve vlastnictví jiných subjektů, a to mimo jiné i z důvodu finančních nákladů. V dílčích krátkých úsecích však nedošlo k nalezení vhodného řešení – alternativní sítě nebyly nalezeny, a proto je nutné v těchto úsecích vybudovat propojení nad rámec plánovaných nákladů.

Mezi tyto úseky se řadí i úsek od Krajské vědecké knihovny a Pastýřské ulici. Odkup trasy (tj. položené ochranné trubky HDPS) pro instalaci optických vláken byla s jejím vlastníkem, firmou ŠINDY s.r.o. dohodnuta za částku 60.000,- Kč, která je tímto předložena radě a zastupitelstvu města ke schválení.

#### **Návrh usnesení ZM :**

**Zastupitelstvo města po projednání schvaluje výkup trasy optických vláken (ochranné trubky HDPE) – úseku č. 8: Krajská vědecká knihovna – Policie ČR za účelem vybudování záložního okruhu Metropolitní sítě optických vláken pro MS 2009 od společnosti ŠINDY, spol. s r.o., se sídlem Radlická 1170/61, 150 00 Praha 5, IČ : 25017063 za částku 60.000,- Kč.**

#### **Příloha :**

**č.1 Schéma vedení optických vláken v síti MAN s v vyznačení úseku trasy mezi VKV a PČR**

# Příloha č. 1:

Schéma vedení optických vláken v síti MAN s vyznačením úseku trasy mezi VKV a PČR

Příloha č. 1 – Schéma vedení optických vláken v síti MAN

Vedení optických vláken pro MS 2009 v síti MAN Liberec  
Stav k 30.6.2008

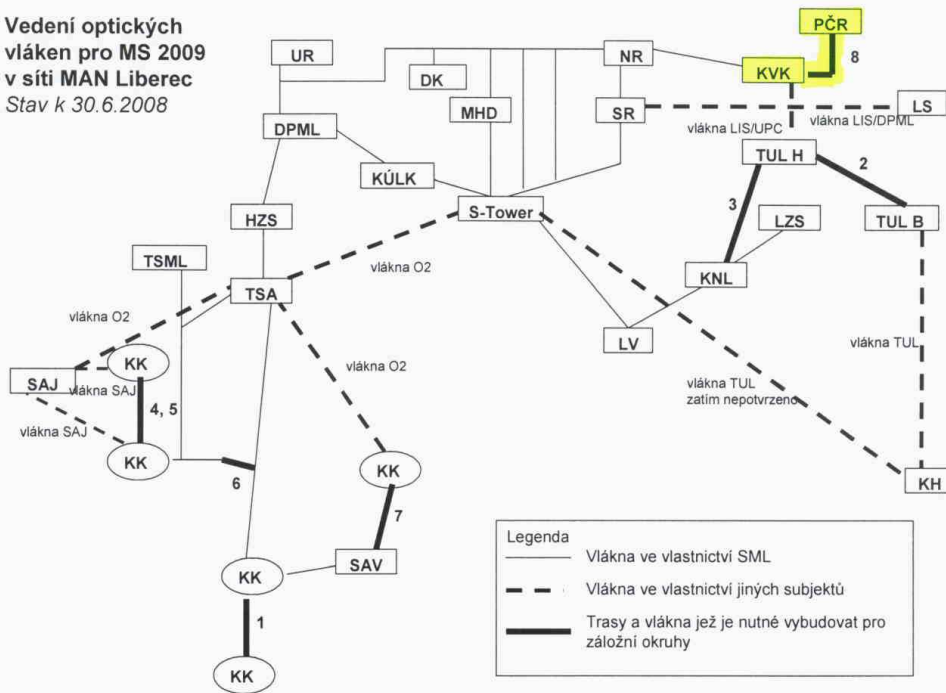

## II. Bezúplatný převod

**1. kat. území : Františkov u Liberce, p.p.č. 580/3**

**Doubí u Liberce, p.p.č. 635**

zpracoval	: Dagmar Salomonová
druh pozemku/využití	: ost. pl. ost. komunikace
převodce	: Pozemkový fond ČR, U Nisy 6a, Liberec 3
IČ	: 45797072
zákonná úprava	: zák.č. 95/1999 Sb., § 5, odst. 1
projednáno	: RM 16.9.2008 - souhlas

### **Důvodová zpráva :**

Pozemkový fond ČR přistoupil v rámci své činnosti k dořešení převodu pozemků vedených v katastru nemovitostí jako „ost. pl./ ost. kom.“ ze své správy do vlastnictví obcí nebo třetích osob (§ 5 odst. 1 zákona č. 95/1999 Sb.).

V první etapě jsou na obce převáděny pouze pozemky pod komunikacemi se zpevněným povrchem - tuto podmínku splňuje p.p.č. 635 v k.ú. Doubí u Liberce a p.p.č. 580/3 v k.ú. Františkov u Liberce a proto jsou předmětem tohoto návrhu majetkoprávní operace.

V další etapě pak budou řešeny i komunikace s nezpevněným povrchem – zájem o budoucí převod konkrétních komunikací byl zatím ze strany města uplatněn pouze formou dopisu.

### **Návrh usnesení ZM :**

**Zastupitelstvo města schvaluje bezúplatný převod pozemku 580/3 v k.ú. Františkov u Liberce a pozemku p.č. 635 v k.ú. Doubí u Liberce z vlastnictví České republiky a ve správě Pozemkového fondu ČR, IČ : 45797072 do majetku Statutárního města Liberec, nám. Dr. E. Beneše 1, Liberec 1, IČ : 262 978.**

**Příloha č. 1. a 2.** Pozemky určené k převodu na město zakreslené v katastrální mapě



**Příloha č. 2.** – zákres p.p.č. 635 v k.ú. Doubí u Liberce do katastrální mapy



### III. ZMĚNA USNESENÍ

V říjnu 2005 rada a zastupitelstvo města projednalo prodej budovy čp. 46, ul. Tkalcovská, Liberec I včetně pozemků p.č. 714/1 a 714/2 v k.ú. Liberec za kupní cenu 5,900.000,-- Kč pro Všeobecnou zdravotní pojišťovnu České republiky.

Zcela dezolátní stav objektu, jehož demolice se však pro VZP ČR stala s ohledem na skutečnost památkové ochrany komplikovanou záležitostí, byl důvodem proč k podpisu kupní smlouvy nedošlo a ve věci probíhala další jednání, jejichž výsledkem byla dohoda mezi vedením města a VZP ČR, že město demolici objektu zajistí na své náklady a následně bude přistoupeno k prodeji pouze samotných pozemků, a to při zachování kupní ceny, která již byla za prodej nemovitostí zastupitelstvem města schválena, tj. 5,900.000,-- Kč.

Vzhledem k tomu, že demolice objektu č.p. 46 již na přelomu měsíců srpna a září 2008 proběhla, je tímto předložen radě a zastupitelstvu města návrh na změnu usnesení týkající se nové specifikace prodáváných nemovitostí, tj. prodej pouze pozemků p.č. 714/1 – 2 v k.ú. Liberec.

Pro upřesnění ještě doplňujeme, že účel využití pozemků zůstává nezměněn. Vzhledem k probíhající krajské centralizaci činností VZP v Libereckém kraji, je připravována výstavba – dostavba objektu Krajské pobočky VZP ČR.

#### **Návrh usnesení ZM :**

**Zastupitelstvo města schvaluje změnu usnesení zastupitelstva města č. 190/05 spočívající ve vypuštění části textu ve znění „budovy č.p. 46, ul. Tkalcovská, Liberec 1, a ..“.**

**Příloha :** Vyznačení pozemkových parcel č. 714/1 a 714/2 v k.ú. Liberec v katastrální mapě

